

MANUEL D'INSTRUCTIONS

Outil professionnel VISSEUSE ÉLECTRIQUE

delvo

Modèle : Série DLV30A/DLV45A/DLV70A-SP/SPC

Informations sur le fonctionnement du produit

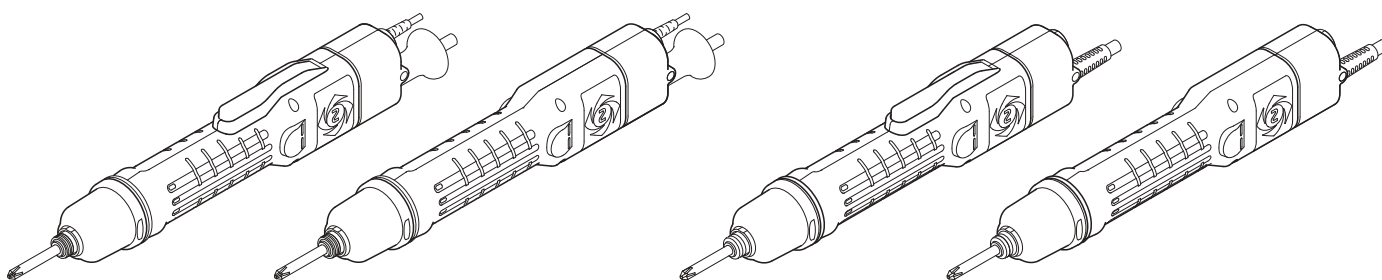

Type SP

Type SPC

Utilisation en intérieur uniquement

Moteur sans balais

Fonction de mise à la terre de l'embout

[Spécifications]

Modèle à démarrage à levier	DLV30A06L-SP DLV30A06L-SPC	DLV30A12L-SP DLV30A12L-SPC	DLV30A20L-SP DLV30A20L-SPC	DLV45A06L-SP DLV45A06L-SPC	DLV45A12L-SP DLV45A12L-SPC	DLV70A06L-SP DLV70A06L-SPC
Modèle à démarrage par poussée	DLV30A06P-SP DLV30A06P-SPC	DLV30A12P-SP DLV30A12P-SPC	DLV30A20P-SP DLV30A20P-SPC	DLV45A06P-SP DLV45A06P-SPC	DLV45A12P-SP DLV45A12P-SPC	DLV70A06P-SP DLV70A06P-SPC
Couple [Nm]	Ressort à couple faible : 0,4 à 1,6			2,0 à 4,5		3,8 à 7,0
	Ressort à couple élevé : 1,2 à 3,0					
Vitesse en régime libre [tr/min]	650	1200	2000	650	1200	650

- Reportez-vous à la p. 6 pour plus d'informations.

- Veuillez lire attentivement ce manuel avant d'utiliser votre outil afin de l'utiliser correctement et en toute sécurité.
- Conservez ce manuel à portée de main afin de pouvoir le consulter en cas de besoin.

- En raison de l'amélioration/du développement continu du produit, les spécifications et configurations contenues dans ce document sont sujettes à modification sans préavis.

Fabriqué par :

NITTO KOHKI CO., LTD.

9-4, Nakaikogami 2-chome, Ohta-ku, Tokyo, 146-8555, Japon

Tél : +81-3-3755-1111 Fax : +81-3-3753-8791

(Translation of the original instructions)

TV07927-0 02/2018

Nous vous remercions pour l'achat de ce **produit NITTO KOHKI**.

Avant d'utiliser votre outil, veuillez lire attentivement ce manuel afin de l'utiliser correctement et d'en obtenir le meilleur rendement.

Veillez conserver ce manuel à portée de main afin de pouvoir le consulter en cas de besoin.

Table des matières

Consignes de sécurité spécifiques au produit.....	1	6 Fonctionnement de base.....	13
Identification du type.....	1	Démarrage.....	13
1 Application.....	2	Commutateur de direction.....	14
2 Vérification du contenu de l'emballage.....	2	Démarrage et arrêt.....	15
Identification des embouts pouvant être fixés.....	3	Serrage de vis.....	16
3 Nomenclature.....	4	Réglage du couple de sortie.....	16
Type SP.....	4	7 Annexe.....	17
Type SPC.....	5	Dépannage.....	17
4 Spécifications.....	6	Maintenance et inspection.....	18
Échelle de couple et couple de sortie.....	7	Mise au rebut.....	19
Spécifications des signaux de type SP.....	7	Produits vendus séparément.....	20
5 Préparation.....	10	Dimensions extérieures.....	21
Fixation d'un embout.....	10		
Fixation de l'anse de suspension.....	10		
Remplacement d'un ressort de couple.....	11		
Fixation de la poignée revolver.....	12		
Remarques sur la pose d'un gabarit de fixation disponible dans le commerce.....	13		

Consignes de sécurité spécifiques au produit

⚠ ATTENTION

- **Cet outil n'est pas une visseuse électrique à percussion. Ne serrez pas deux fois (de manière excessive). De plus, il ne peut pas être utilisé pour le serrage de vis sur des surfaces telles que du bois ou une cloison sèche.** Selon les conditions de serrage, les vis peuvent se desserrer.
De mauvais impacts peuvent diminuer la durée de vie du produit ou entraîner une panne.
- **Utilisez cet outil uniquement pour le serrage de vis.**
Il ne doit pas être utilisé pour des tâches telles que le perçage ou le filetage (comme une taraudeuse).

Identification du type

Vous pouvez identifier le type de modèle en fonction du caractère alphabétique du modèle de la visseuse électrique.

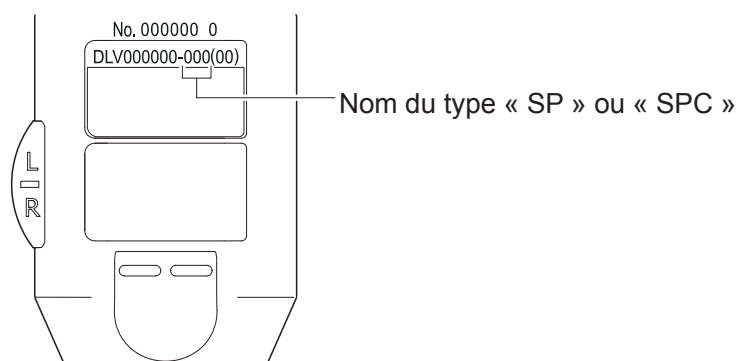

1 Application

Cet outil est une visseuse électrique portable utilisée pour serrer les vis.

L'outil est équipé d'un moteur sans balais écologique.

Les caractéristiques diffèrent en fonction du type de modèle. Pour l'identification du modèle, reportez-vous à la p. 1.

Caractéristiques du type SP

Cette visseuse est de type à signaux de sortie, avec possibilité d'ajouter le signal de démarrage, le signal de couple atteint et le signal de rotation inverse (sortie photocoupleur) pour plus de sécurité contre l'oubli du serrage de vis.

- L'ajout du signal de rotation inverse au signal de démarrage et au signal de couple atteint est efficace pour contrôler le nombre de vis à serrer et peut également être utilisé pour réinitialiser le comptage en utilisant ce signal de rotation inverse lorsque le serrage d'une vis a échoué et que la vis doit être desserrée par rotation inverse.
- Chaque signal de sortie est une sortie photocoupleur qui ne nécessite pas d'alimentation externe et de circuit auxiliaire.

Ainsi, une connexion directe au séquenceur, etc. est possible, ce qui facilite le traitement des signaux.

- L'alimentation de la visseuse est isolée des signaux de sortie par un photocoupleur, afin d'assurer la sécurité.

Caractéristiques du type SPC

Cet outil est destiné uniquement aux compteurs de serrage de vis DLR5040A-WE et DLR5340-WE. Utilisez-le en combinaison avec le compteur de serrage de vis.

Pour en savoir plus sur l'utilisation du compteur de serrage de vis, reportez-vous au manuel d'instructions du compteur de serrage de vis.

2 Vérification du contenu de l'emballage

Lors de l'ouverture de l'emballage, vérifiez le contenu de l'emballage ainsi que tout dommage éventuel causé accidentellement pendant le transport.



En cas de problème, consultez le magasin où vous avez acheté le produit.

Contenu de l'emballage et liste des accessoires

Série DLV30A		Série DLV45A / Série DLV70A	
Contenu de l'emballage et accessoires	Quantité	Contenu de l'emballage et accessoires	Quantité
Visseuse électrique (unité principale)	1	Visseuse électrique (unité principale)	1
Embout NK35 (N°2×7×75) (HEX 5 mm) *1	1	Embout NK35 (N°2×7×75) (HEX 6,35 mm)	1
Embout NK31 (N°2×6×70) (HEX 6,35 mm) *1		Anse de suspension	1
Ressort à couple faible	1	Poignée revolver DLW2300	1
Ressort à couple élevé *2	1	Manuel d'instructions	4
Anse de suspension	1		
Manuel d'instructions	4		

*1 Les embouts diffèrent en fonction du modèle. Reportez-vous à la p. 3.

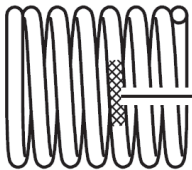
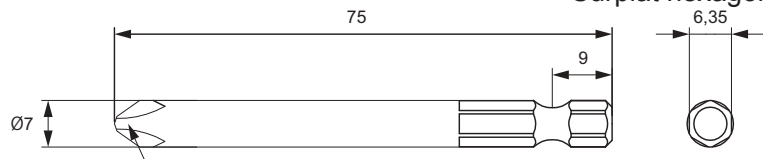
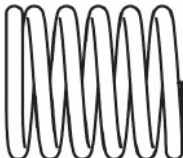
*2 Le ressort à couple élevé est intégré à l'unité principale par défaut.

 <p>Peinture blanche</p> <p>Ressort à couple faible</p>	 <p>Surplat hexagonal</p> <p>Embout Phillips n° 2</p> <p>Embout NK35 (N°2×7×75)</p>
 <p>Ressort à couple élevé*</p>	 <p>Surplat hexagonal</p> <p>Embout Phillips n° 2</p> <p>Embout NK31 (N°2×6×70)</p>

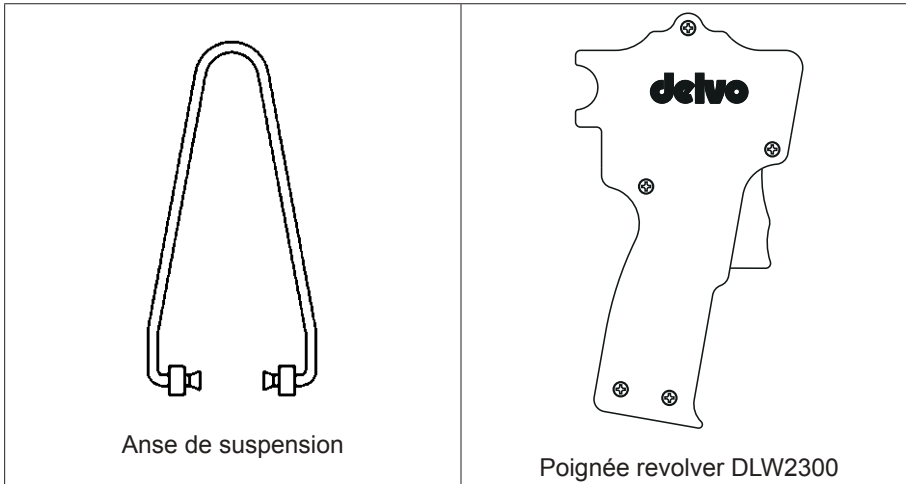

Identification des embouts pouvant être fixés

Vous pouvez identifier les embouts pouvant être fixés en fonction du caractère alphabétique inscrit à droite du numéro de série de la visseuse électrique.

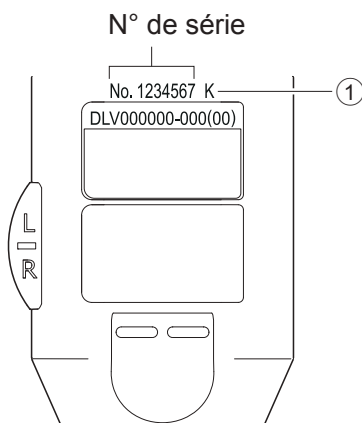

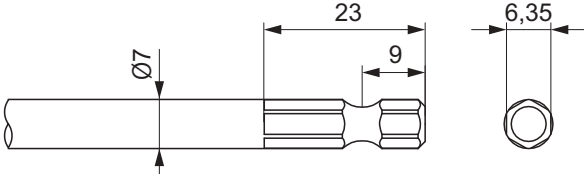
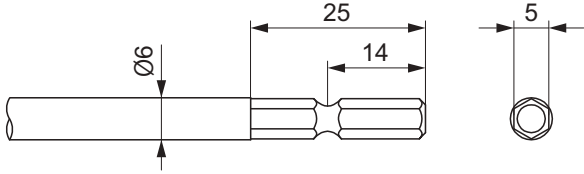
①	Forme d'embout fixable
K	NK35 (HEX 6,35 mm) 
J	NK31 (HEX 5 mm) 

3 Nomenclature

Type SP

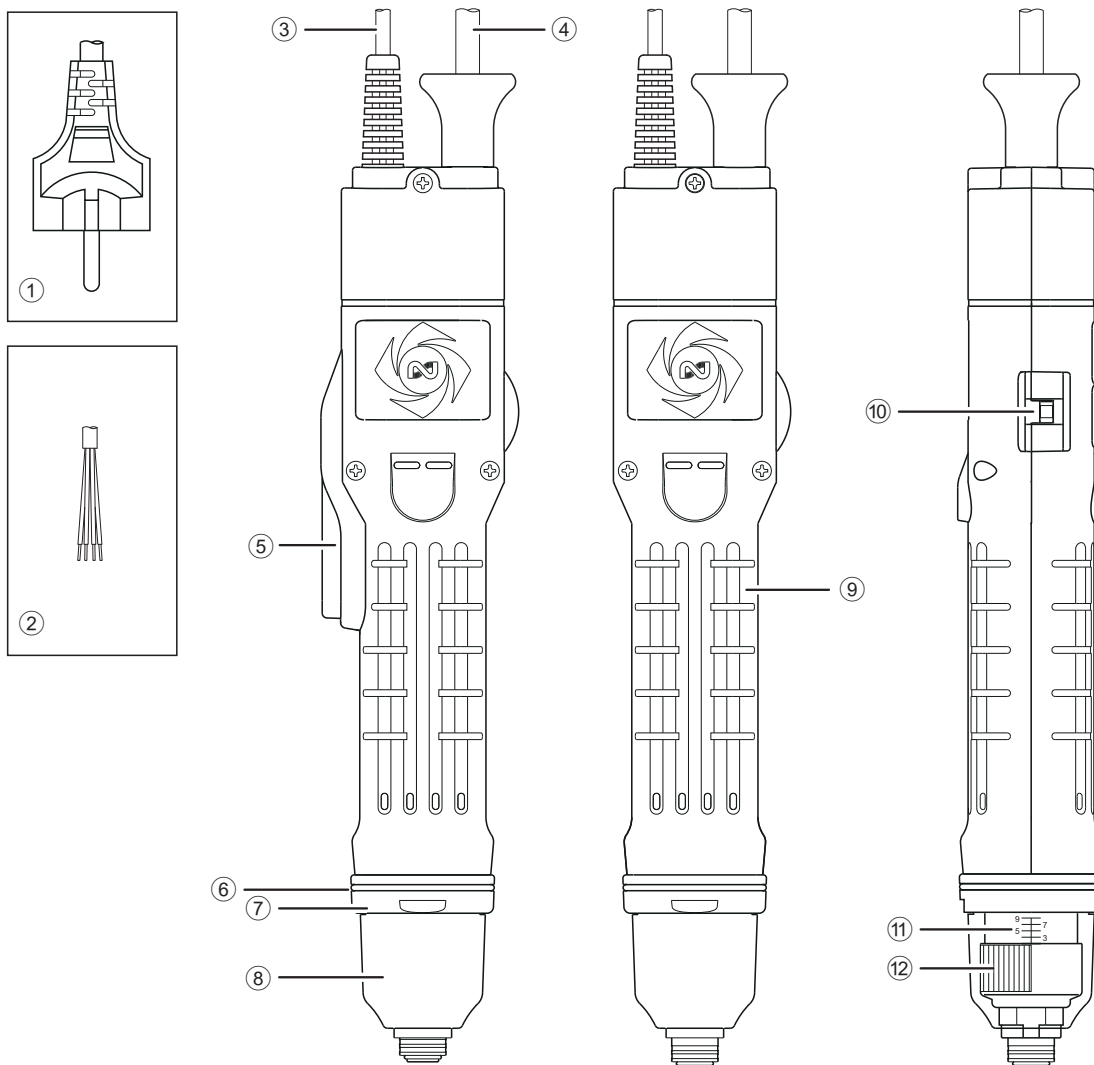

Type à démarrage à levier

Type à démarrage par poussée

- ① Fiche secteur
- ② Câble de signalisation
- ③ Cordon de signalisation
- ④ Câble d'alimentation
- ⑤ Levier de démarrage
- ⑥ Bague en caoutchouc (la couleur varie selon le modèle)
- ⑦ Raccord
- ⑧ Capot de la bague de réglage de couple (le matériau varie selon le modèle)
- ⑨ Manche (pièce extérieure en résine de l'unité principale)
- ⑩ Commutateur de direction
- ⑪ Échelle de couple (standard)
- ⑫ Bague de réglage de couple

Modèle		Bague en caoutchouc	Capot de la bague de réglage de couple
Type à démarrage à levier	Type à démarrage par poussée		
DLV30A06L-SP(AJ)	DLV30A06P-SP(AJ)	Jaune	Résine/transparent
DLV30A12L-SP(AJ)	DLV30A12P-SP(AJ)	Bleu	
DLV30A20L-SP(AJ)	DLV30A20P-SP(AJ)	Rouge	
DLV45A06L-SP(AJ)	DLV45A06P-SP(AJ)	Aluminium/noir	Aluminium/noir
DLV45A12L-SP(AJ)	DLV45A12P-SP(AJ)		
DLV70A06L-SP(AJ)	DLV70A06P-SP(AJ)		

- Le capot de la bague de réglage de couple permet d'éviter tout changement inattendu du réglage du couple. Il est recommandé de garder le capot installé.

Type SPC

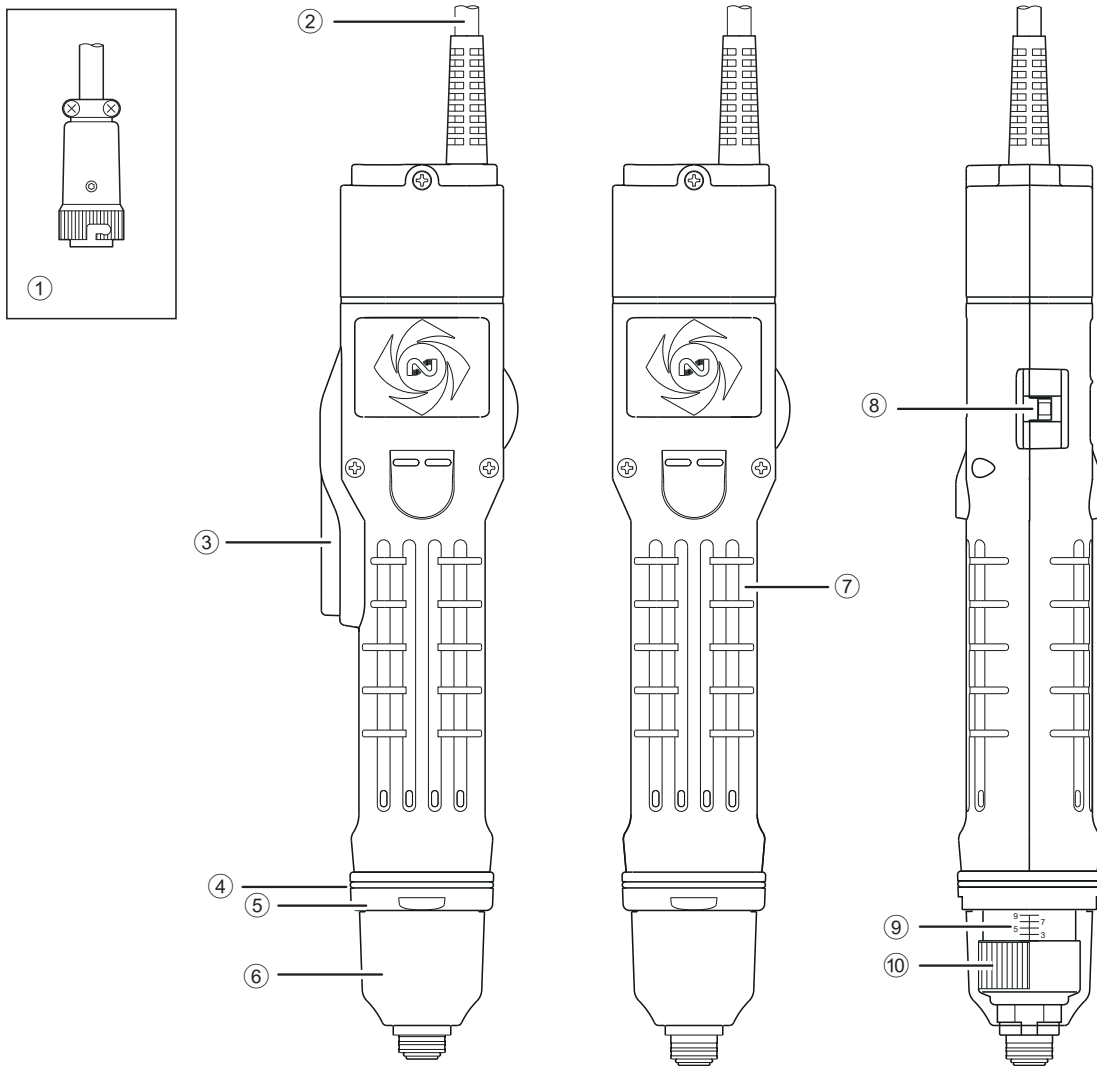

Type à démarrage à levier

Type à démarrage par poussée

- ① Fiche de connexion
- ② Câble de connexion
- ③ Levier de démarrage
- ④ Bague en caoutchouc
(la couleur varie selon le modèle)
- ⑤ Raccord

- ⑥ Capot de la bague de réglage de couple
(le matériau varie selon le modèle)
- ⑦ Manche
(pièce extérieure en résine de l'unité principale)
- ⑧ Commutateur de direction
- ⑨ Échelle de couple (standard)
- ⑩ Bague de réglage de couple

Modèle		Bague en caoutchouc	Capot de la bague de réglage de couple
Type à démarrage à levier	Type à démarrage par poussée		
DLV30A06L-SPC(AJ)	DLV30A06P-SPC(AJ)	Jaune	Résine/transparent
DLV30A12L-SPC(AJ)	DLV30A12P-SPC(AJ)	Bleu	
DLV30A20L-SPC(AJ)	DLV30A20P-SPC(AJ)	Rouge	
DLV45A06L-SPC(AJ)	DLV45A06P-SPC(AJ)	Aluminium/noir	Aluminium/noir
DLV45A12L-SPC(AJ)	DLV45A12P-SPC(AJ)		
DLV70A06L-SPC(AJ)	DLV70A06P-SPC(AJ)		

- Le capot de la bague de réglage de couple permet d'éviter tout changement inattendu du réglage du couple. Il est recommandé de garder le capot installé.

4 Spécifications

⚠ ATTENTION

- **Le couple de sortie correspond à la valeur mesurée en combinaison avec le dispositif de mesure du couple de sortie.**
Lorsque le couple de sortie est mesuré par un autre dispositif de mesure ou une autre combinaison, la valeur peut être différente.
- **Le couple de sortie et le couple produit sur les vis ne correspondent pas.**
Utilisez une clé dynamométrique pour vérifier le couple généré sur les vis.

Modèle	Démarrage à levier	DLV30A06L-SP(AJ) DLV30A06L-SPC(AJ)	DLV30A12L-SP(AJ) DLV30A12L-SPC(AJ)	DLV30A20L-SP(AJ) DLV30A20L-SPC(AJ)
	Démarrage par poussée	DLV30A06P-SP(AJ) DLV30A06P-SPC(AJ)	DLV30A12P-SP(AJ) DLV30A12P-SPC(AJ)	DLV30A20P-SP(AJ) DLV30A20P-SPC(AJ)
Couple (Nm)	Ressort à couple faible	0,4 à 1,6		
	Ressort à couple élevé	1,2 à 3,0		
Vitesse en régime libre (pour référence) (tr/min)		650	1200	2000
Taille de vis (pour référence)	Filetage métrique (mm)	2,6 à 5,0		
	Vis autotaraudeuse (mm)	2,5 à 4,0		
Type d'embout	NK35 (HEX 6,35 mm) ou NK31 (HEX 5 mm) *1			
Poids (kg)	0,7 (hors câble d'alimentation)			
Alimentation	230 V CA 50/60 Hz			
Consommation électrique (W)	45			
Cycle de fonctionnement	Temps d'utilisation de 0,5 s/Temps d'arrêt de 3,5 s			

*1 Pour plus d'informations sur l'identification des embouts correspondants, reportez-vous à la p. 3.

Modèle	Démarrage à levier	DLV45A06L-SP(AJ) DLV45A06L-SPC(AJ)	DLV45A12L-SP(AJ) DLV45A12L-SPC(AJ)	DLV70A06L-SP(AJ) DLV70A06L-SPC(AJ)
	Démarrage par poussée	DLV45A06P-SP(AJ) DLV45A06P-SPC(AJ)	DLV45A12P-SP(AJ) DLV45A12P-SPC(AJ)	DLV70A06P-SP(AJ) DLV70A06P-SPC(AJ)
Couple (Nm)		2,0 à 4,5		3,8 à 7,0
Vitesse en régime libre (pour référence) (tr/min)		650	1200	650
Taille de vis (pour référence)	Filetage métrique (mm)	4,5 à 6,0		5,0 à 8,0
	Vis autotaraudeuse (mm)	4,0 à 5,0		4,5 à 6,0
Type d'embout	NK35 (HEX 6,35 mm)			
Poids (kg)	0,87 (poignée revolver incluse, hors câble d'alimentation)			
Alimentation	230 V CA 50/60 Hz			
Consommation électrique (W)	45			
Cycle de fonctionnement	Temps d'utilisation de 0,5 s/Temps d'arrêt de 3,5 s			

Dispositif de mesure de couple			
Visseuse électrique	Série DLV30A	Série DLV45A	Série DLV70A
Contrôleur de couple	DLT1673A	DLT1673A	DLT1973A
Raccord d'embout	DLW4360	DLW4360	DLW4000

Échelle de couple et couple de sortie

⚠ ATTENTION

- L'échelle de couple sert de référence. La plage de couple de sortie n'est pas garantie. Assurez-vous de mesurer le couple.
- Utilisez l'outil dans la plage spécifiée.
- Lorsque le couple diminue, augmentez le couple en fonction de la valeur mesurée.

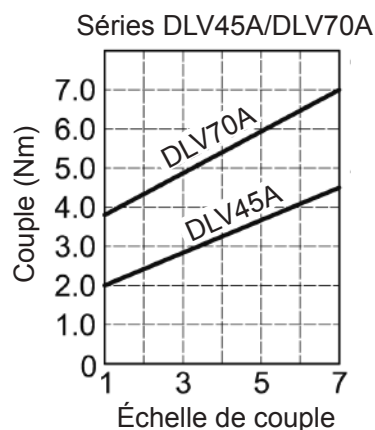
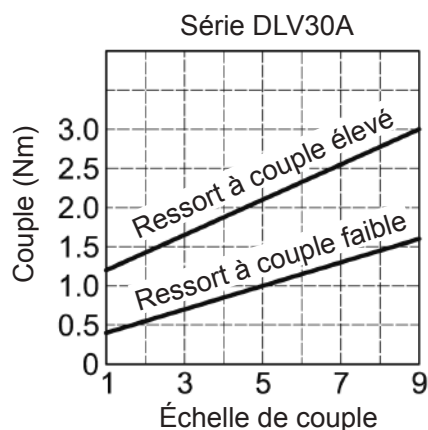

Spécifications des signaux de type SP

⚠ AVERTISSEMENT

- Utilisez toujours la sortie du signal dans la plage de valeurs du signal de sortie. L'utilisation de l'outil à une valeur de tension ou de courant supérieure à la valeur nominale peut entraîner une panne de l'outil.
- Ne connectez pas directement le relais, le moteur, le voyant, etc. pour le contrôle. Cela pourrait entraîner une panne de l'outil en raison d'une surtension, etc. générée par une charge inductive.

⚠ ATTENTION

- Le signal de démarrage est émis même lorsque le commutateur de démarrage est activé alors que le commutateur de direction de rotation vers l'avant et de rotation inverse est en position neutre.
- Lorsque le couple est atteint en rotation inverse, le signal de couple atteint est également émis.

Spécification du signal de sortie

Sortie du signal	Collecteur ouvert
Tension nominale	80 V CC ou moins
Courant nominal	Maximum 20 mA par sortie

Circuit interne

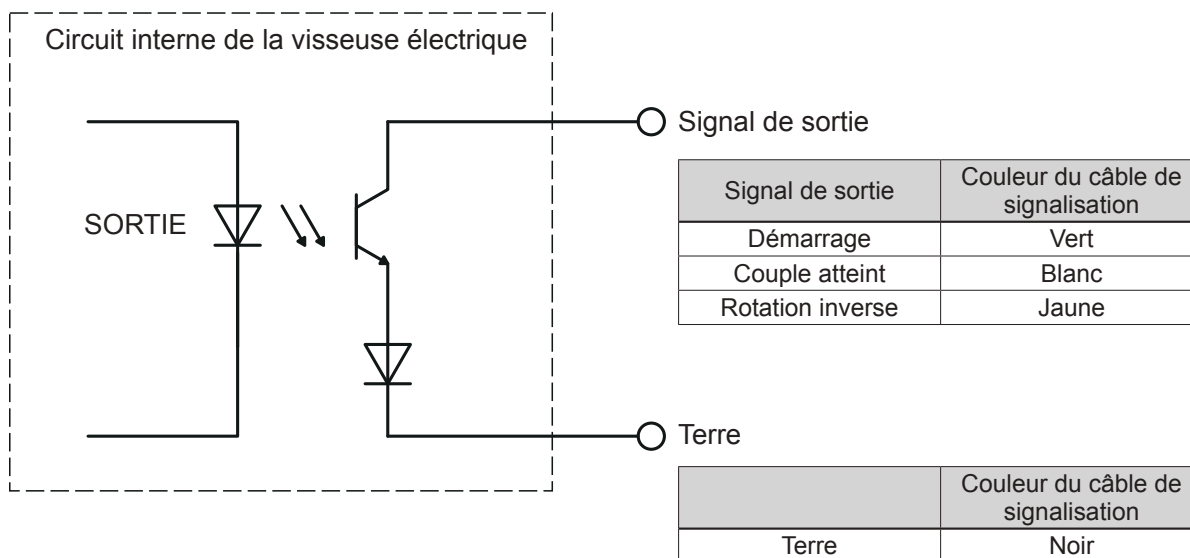

Exemple de câblage des signaux de sortie

⚠ AVERTISSEMENT

- **Ne connectez pas directement le relais, le moteur, le voyant, etc. pour le contrôle.**
Cela pourrait entraîner une panne de l'outil en raison d'une surtension, etc. générée par une charge inductive.
- **Avant la mise sous tension, assurez-vous que les câbles de signalisation sont correctement connectés conformément au manuel d'instructions.**
Si le câble d'alimentation ou d'autres câbles de signalisation sont sous tension alors qu'ils sont mal connectés, cela peut entraîner une panne de l'outil.

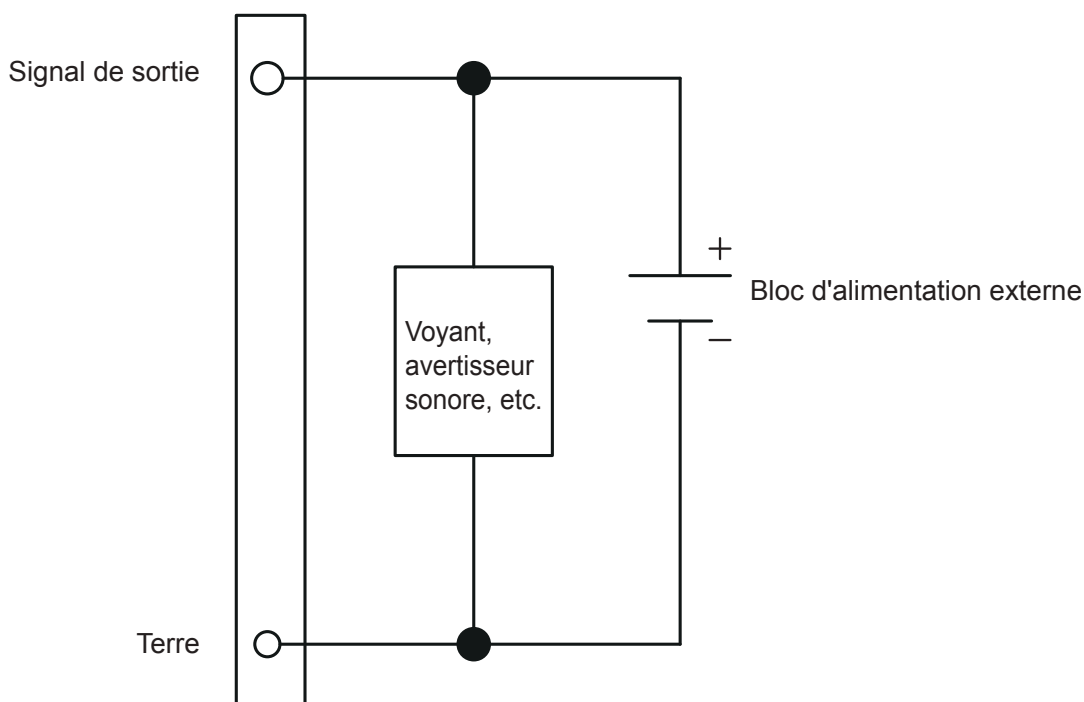

Chronogramme du signal de sortie

⚠ ATTENTION

- Le signal de démarrage est émis même lorsque le commutateur de démarrage est activé alors que le commutateur de direction de rotation vers l'avant et de rotation inverse est en position neutre.
- Lorsque le couple est atteint en rotation inverse, le signal de couple atteint est également émis.

	Couleur du câble de signalisation	Temporisation du signal
Commutateur de démarrage	—	
Démarrage	Vert	
Couple atteint	Blanc	
Rotation inverse	Jaune	

5 Préparation

Fixation d'un embout

⚠ AVERTISSEMENT

- Mettez toujours l'appareil hors tension avant de fixer ou de retirer un embout.

1 Insérez un embout en tirant sur le manchon

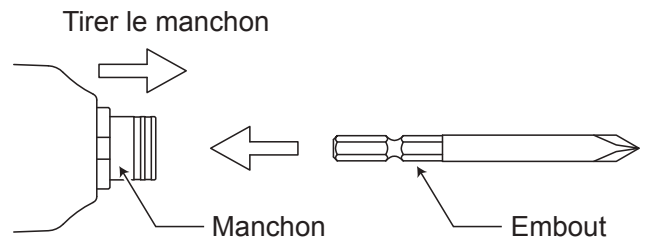

2 Relâchez le manchon et assurez-vous que l'embout ne se détache pas

Pour retirer l'embout, détachez-le en tirant sur la douille.

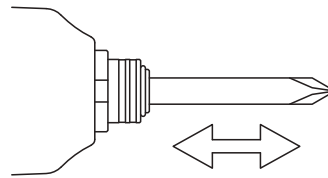

Fixation de l'anse de suspension

⚠ ATTENTION

- Si vous forcez sur l'anse de suspension en tirant dessus, il se peut qu'elle ne se remette pas correctement en place. Utilisez une force appropriée pour la fixation ou le retrait.

1 Tirez légèrement les deux côtés de l'anse de suspension pour l'insérer dans l'orifice

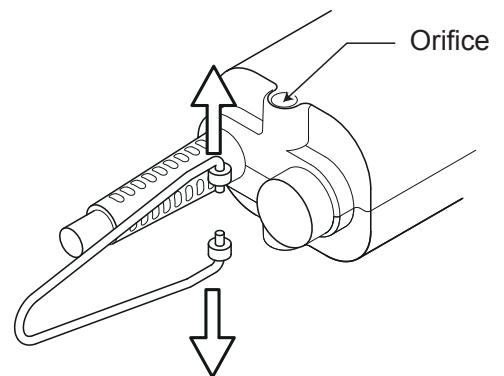

Remplacement d'un ressort de couple

⚠ AVERTISSEMENT

- Mettez toujours l'appareil hors tension avant de fixer ou de retirer un ressort.

⚠ ATTENTION

- **La coupelle de ressort doit être correctement orientée.**
La bille doit s'encaster dans la bague de réglage de couple. Lorsqu'elle est fixée dans l'orientation opposée, la bague de réglage de couple se détache facilement.
De plus, aucun déclic ne se produit en tournant la bague de réglage de couple.
- **Graisse recommandée (vendue séparément)**
Idemitsu Kosan Co., Ltd. : Daphne Eponex SR N° 2
Showa Shell Sekiyu K.K. : Graisse Alvania S2
Cosmo Oil Co., Ltd. : DYNAMAX N° 2

- 1** Tournez le capot de la bague de réglage de couple dans le sens antihoraire pour l'enlever

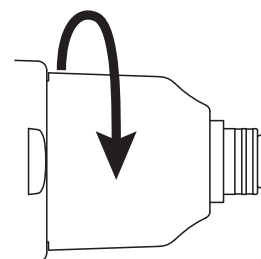

- 2** Tournez la bague de réglage de couple dans le sens antihoraire pour l'enlever

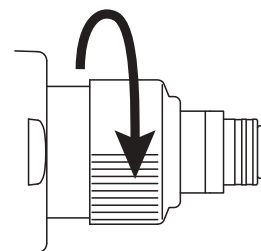

- 3** Retirez la coupelle de ressort → le ressort de couple → la plaque, dans cet ordre

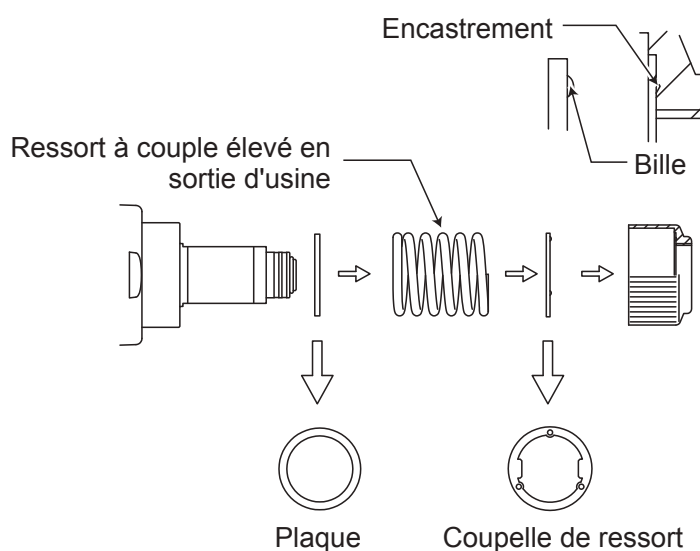

- 4** Graissez le ressort de couple

- 5** Remplacez le ressort de couple

Pour le fixer à nouveau, procédez dans l'ordre inverse.

Fixation de la poignée revolver

⚠ AVERTISSEMENT

- Mettez toujours l'appareil hors tension avant de fixer ou de retirer la poignée revolver.
- Une fois la poignée revolver fixée à l'aide des vis, vérifiez qu'aucune vis n'est desserrée, n'a glissé ou ne s'est déplacée.

⚠ ATTENTION

- Veillez à ne pas perdre de pièces.

- 1** Faites correspondre la nervure du corps A de la poignée revolver avec la rainure du manche
Faites correspondre l'entaille en demi-cercle du corps A de la poignée revolver avec la nervure en demi-cercle du manche.
- 2** Fixez les pièces dans les positions indiquées dans la figure suivante
- 3** Faites correspondre la nervure du corps B de la poignée revolver avec la rainure du manche
Faites correspondre l'entaille en demi-cercle du corps B de la poignée revolver avec la nervure en demi-cercle du manche.
- 4** Serrez les vis

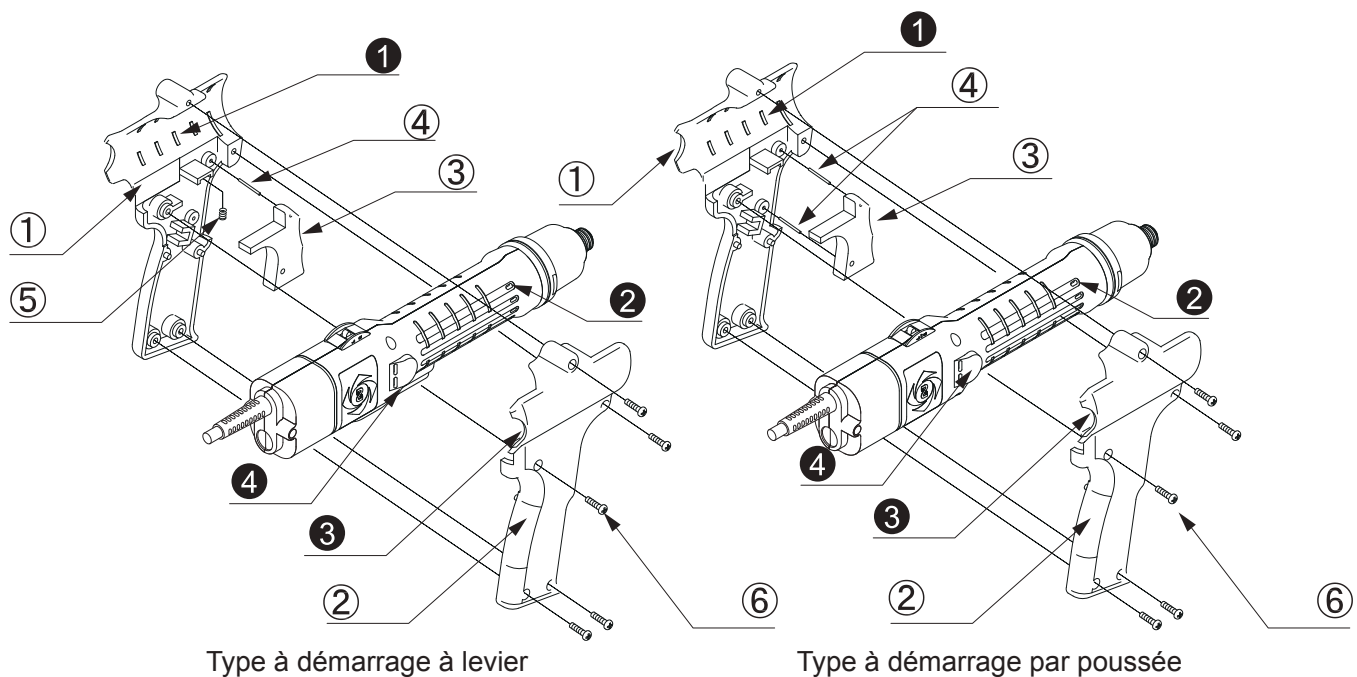

Type à démarrage à levier

Type à démarrage par poussée

- ① Corps A 1 pièce
- ② Corps B 1 pièce
- ③ Gâchette .. 1 pièce
- ④ Tige 1 pièce (2 pièces pour le type à démarrage par poussée)
- ⑤ Ressort..... 1 pièce (type à démarrage à levier uniquement)
- ⑥ Vis 5 pièces
- ① Nervure
- ② Rainure
- ③ Entaille en demi-cercle
- ④ Nervure en demi-cercle

Remarques sur la pose d'un gabarit de fixation disponible dans le commerce

⚠ ATTENTION

- Ne bloquez pas l'orifice sur le manche, car cela pourrait entraîner une panne due à la chaleur.

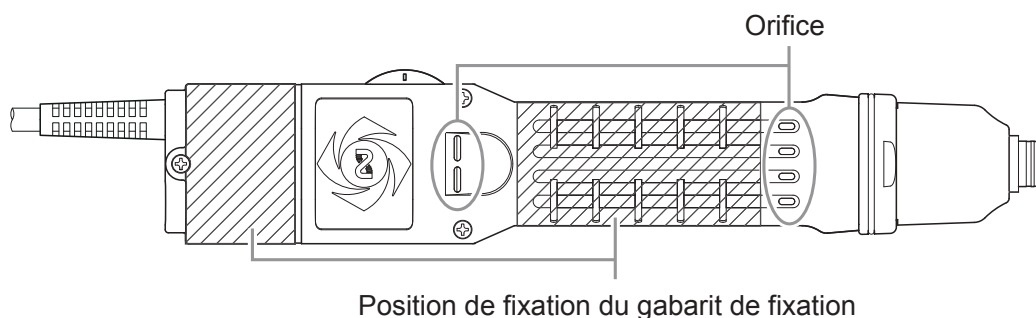

6 Fonctionnement de base

Démarrage

⚠ AVERTISSEMENT

- **Assurez-vous toujours que l'outil est mis à la terre.**
Ne pas mettre l'outil à la terre pourrait entraîner une panne ou un choc électrique lors d'une fuite électrique. Si vous n'êtes pas sûr de la mise à la terre de la prise électrique, demandez à un entrepreneur électricien de vérifier si elle est mise à la terre.
En cas d'utilisation d'une rallonge, utilisez un câble à 3 conducteurs qui comprend un fil de terre.

Type SP

⚠ AVERTISSEMENT

- **Avant la mise sous tension, assurez-vous que les câbles de signalisation sont correctement connectés conformément au manuel d'instructions.**
Si le câble d'alimentation ou d'autres câbles de signalisation sont sous tension alors qu'ils sont mal connectés, cela peut entraîner une panne de l'outil.

- 1 Connectez les câbles de signalisation**
Reportez-vous à « Exemple de câblage des signaux de sortie » (p. 8).
- 2 Insérez la fiche secteur dans une prise (230 V CA)**

Type SPC

⚠ AVERTISSEMENT

- Avant d'utiliser la visseuse électrique, verrouillez correctement le connecteur permettant la connexion entre la visseuse électrique et le compteur de serrage de vis.
- Comme il existe un risque de dysfonctionnement ou de choc électrique, connectez la visseuse électrique à l'alimentation électrique avec le compteur de serrage de vis hors tension.
- Pour l'alimentation du compteur de serrage de vis, utilisez la même tension que la tension nominale de la visseuse électrique utilisée.

La tension fournie par la visseuse électrique au compteur de serrage de vis sera la même que la tension d'alimentation du compteur de serrage de vis.

1 Vérifiez que le compteur de serrage de vis est hors tension et branchez le câble de raccordement au compteur de serrage de vis

2 Mettez le compteur de serrage de vis sous tension

Commutateur de direction

⚠ ATTENTION

- N'actionnez pas le commutateur de direction pendant la rotation de l'outil. Ceci pourrait entraîner une panne.
- Placez le commutateur en position neutre lorsque l'outil n'est pas utilisé.
- N'appliquez pas de choc (tel qu'une chute) ou de charge excessive au commutateur de direction. Ceci pourrait entraîner une panne.

En faisant glisser le commutateur de direction, vous pouvez changer le sens de rotation de la visseuse électrique.
« - » correspond à la position neutre. La visseuse électrique ne tourne pas.

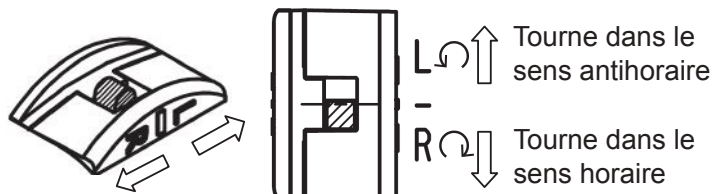

Démarrage et arrêt

⚠ AVERTISSEMENT

- Ne touchez jamais l'embout pendant qu'il tourne.
- Ne dirigez pas l'embout vers des personnes ou des animaux.

⚠ ATTENTION

- Assurez-vous de bien appuyer sur le commutateur de démarrage.
 - Avec le type SP, si le commutateur de démarrage de la visseuse électrique est désactivé juste avant que le couple soit atteint, le signal de couple atteint ne sera pas émis même si le couple est atteint. Avec le type SPC, le nombre de vis ne sera pas compté même si le couple est atteint.
- Veillez à activer le commutateur de démarrage jusqu'à ce que la visseuse électrique s'arrête automatiquement.

Faites glisser le commutateur dans la direction dans laquelle vous voulez que l'outil tourne et appuyez sur le commutateur de démarrage pour commencer.

Relâchez le commutateur de démarrage pour que l'outil cesse de tourner.

Type à démarrage à levier

Lors de l'appui sur le levier de démarrage, l'embout tourne. Relâchez le levier de démarrage pour qu'il cesse de tourner.

Pour le type à démarrage à levier, le levier de démarrage joue le rôle de commutateur de démarrage.

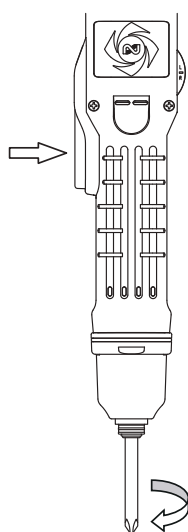

Type à démarrage par poussée

L'embout tourne lorsque la visseuse électrique est poussée dans la direction de l'embout.

Il cesse de tourner lorsque vous relâchez.

Le type à démarrage par poussée est doté d'un commutateur de démarrage à l'intérieur de la visseuse électrique.

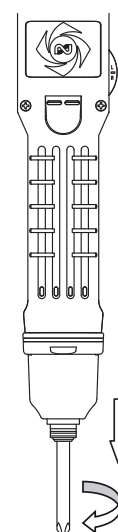

Serrage de vis

⚠ AVERTISSEMENT

- Tenez fermement le corps principal pour éviter qu'il ne vous échappe.

⚠ ATTENTION

- Positionnez correctement l'extrémité de l'embout sur la tête de vis.
- Vérifiez que l'embout n'est pas usé.

- 1 Faites glisser le commutateur de direction du côté « R »
- 2 Positionnez l'extrémité de l'embout sur la tête de vis et appuyez sur le commutateur de démarrage
- 3 Lorsque la visseuse électrique s'arrête, relâchez le commutateur de démarrage

Réglage du couple de sortie

⚠ AVERTISSEMENT

- Mettez toujours l'appareil hors tension avant de régler le couple de sortie.

⚠ ATTENTION

- L'échelle de couple est une référence. La plage de couple de sortie n'est pas garantie.

- 1 Tournez le capot de la bague de réglage de couple dans le sens antihoraire pour l'enlever
- 2 Pour augmenter le couple de sortie, tournez la bague de réglage de couple dans le sens horaire
Pour diminuer le couple de sortie, tournez la bague de réglage de couple dans le sens antihoraire

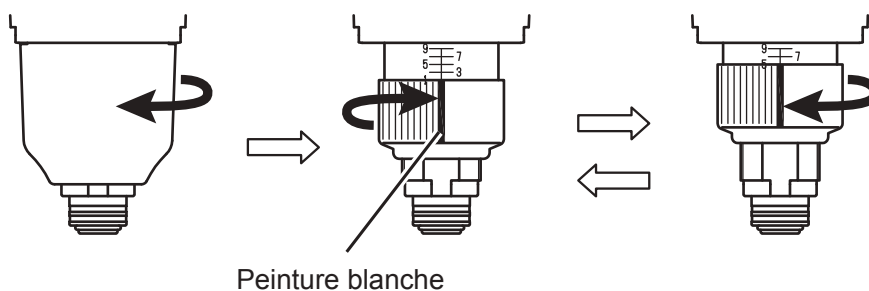

7 Annexe

Dépannage

Symptômes	Point à vérifier	Solution
La visseuse électrique ne fonctionne pas	La fiche de connexion est-elle insérée dans le compteur de serrage de vis ? Le compteur de serrage de vis est-il alimenté ?	Insérez correctement la fiche de connexion dans la prise. Vérifiez l'alimentation.
	La fiche secteur est-elle insérée dans une prise ? La prise est-elle alimentée ?	Insérez correctement la fiche secteur dans la prise. Vérifiez le bloc d'alimentation.
	Le commutateur de direction est-il en position neutre ?	Faites glisser le commutateur de direction du côté « R » ou « L ».
Le couple de sortie est bas Les vis ne peuvent pas être serrées	Utilisez-vous une combinaison de dispositifs de mesure NITTO KOHKI pour effectuer la mesure ?	Utilisez une combinaison de dispositifs de mesure NITTO KOHKI pour effectuer la mesure. (p. 6)
	Tournez-vous la bague de réglage de couple dans le sens horaire ? Le couple de sortie a-t-il chuté ?	Le couple de sortie diminue lorsque l'outil est utilisé. Tournez la bague de réglage de couple dans le sens horaire. (p. 16)
	Avez-vous vérifié la corrélation entre le couple de sortie produit sur les vis et le couple de sortie mesuré à l'aide d'un dispositif de mesure ?	Le couple de sortie produit sur les vis et le couple de sortie mesuré par le dispositif de mesure sont différents. Réglez le couple de sortie selon les conditions de serrage des vis. (p. 6)
	L'embout est-il usé ?	Lorsque l'embout est usé, la transmission du couple aux vis devient difficile. Remplacez l'embout. (p. 10)
	Écrasez-vous une pièce entre les vis lors du serrage ? Un desserrage régressif se produit-il ?	Le couple peut ne pas être transmis. Écrasez la pièce, puis serrez la vis.
	La force axiale est-elle appliquée à la vis ?	Sans force axiale, les vis ne sont pas serrées même si le couple de sortie est augmenté. Vérifiez les conditions de serrage des vis. En outre, le serrage à basse vitesse permet une transmission du couple plus facile.
	Un desserrage initial se produit-il ?	Le desserrage initial se produit suite à une fatigue permanente lors de la perte de fines irrégularités telles que la rugosité de la surface avec le temps après le serrage de la vis ou l'application d'une force extérieure. Serrez à nouveau la vis.
	Une fatigue permanente s'est-elle produite en raison de la déformation permanente de matériau d'étanchéité tel que le joint ?	Vérifiez attentivement les conditions de serrage des vis et réglez le couple de sortie. En fonction du matériau, le couple peut ne pas être transmis.
	La zone autour de la vis est-elle à une température élevée ?	Les changements de température peuvent provoquer la dilatation ou le desserrage des vis. Vérifiez les conditions et le processus de serrage des vis.
	Avez-vous pris en compte la présence de vibrations ou d'une force extérieure ?	Les vis se desserrent si aucune mesure n'est prise contre les vibrations ou la force extérieure. Prenez les mesures de prévention du desserrage appropriées.
Le couple de sortie est élevé Les vis sont trop serrées	Avez-vous vérifié la corrélation entre le couple de sortie produit sur les vis et le couple de sortie mesuré à l'aide d'un dispositif de mesure ?	Le couple de sortie produit sur les vis et le couple de sortie mesuré par le dispositif de mesure sont différents. Réglez le couple de sortie selon les conditions de serrage des vis. (p. 6)
	Avez-vous fixé un gabarit lourd ou un gabarit ayant un grand rayon à l'extrémité ?	Une fois que le couple a atteint le couple réglé, la force d'inertie du gabarit peut avoir été transmise aux vis. Vérifiez le gabarit et réduisez le poids ou la taille du gabarit.

Symptômes	Point à vérifier	Solution
L'échelle de couple et le couple de sortie ne correspondent pas.	L'échelle de couple est une référence. La plage de couple de sortie n'est pas garantie. La plage de couple de sortie diffère parfois de l'échelle mais il ne s'agit pas d'une anomalie du produit. (p. 7)	
La visseuse électrique devient chaude	Le temps d'utilisation de la visseuse électrique est-il trop long ? Sinon, le temps d'arrêt de la visseuse électrique est-il trop court ?	Vérifiez le temps de fonctionnement. Le temps de fonctionnement nominal est de 0,5 s en marche et de 3,5 s à l'arrêt. Ayez pour objectif 15 vis par minute. (p. 6)
	La tension nominale est-elle entrée ?	Vérifiez la tension d'alimentation et entrez la tension nominale.
	Bien que le couple de sortie soit réglé sur la valeur limite inférieure des spécifications, la visseuse devient-elle chaude au point de ne pas pouvoir la toucher ?	Lorsque le couple de sortie devient plus élevé, la visseuse électrique devient chaude. Si elle devient chaude au point de ne pas pouvoir la toucher même sur la valeur limite inférieure des spécifications, il existe probablement une panne.
La vitesse de rotation n'est pas stabilisée.	La visseuse électrique chauffe-t-elle ? S'agit-il de la même visseuse électrique ?	La valeur de spécification de la vitesse de rotation est une référence. La vitesse de rotation peut changer selon la température ou la perte mécanique de l'unité principale ou les conditions de graissage. Elle varie également selon l'unité. (p. 6)

Maintenance et inspection

Rangez l'outil conformément aux avertissements et mises en garde suivants.

⚠ AVERTISSEMENT

- Mettez toujours l'appareil hors tension avant d'effectuer la maintenance et l'inspection.
- Ne démontez pas ou ne modifiez pas l'outil.
- Utilisez des pièces d'origine.

⚠ ATTENTION

- Pour une réparation ou le remplacement de pièces, consultez votre revendeur.
La réparation requiert des connaissances et des compétences spécialisées. En cas de réparation dans un endroit autre qu'un magasin spécialisé, l'outil peut ne pas atteindre ses performances optimales ou il peut exister un risque d'accident ou de blessure.
- Demandez la réparation dans l'état de panne inchangé.
Lors d'une demande de réparation, ne jetez pas les pièces endommagées. Elles peuvent apporter des informations importantes pour rechercher la cause de la panne, il ne faut donc pas en changer l'état.

Afin de maintenir un bon fonctionnement, demandez à un centre de service agréé d'effectuer les vérifications et la maintenance ci-dessous.

Inspections de routine et pièces à remplacer	Série DLV30A				Série DLV45A, série DLV70A			
	Nombre de serrages (en million)							
	0,5	1,0	1,5	2,0	0,25	0,5	0,75	1,0
Inspection de routine								
(1) Contrôle du fonctionnement	○	○	○	○	○ ^{*1}	○ ^{*1}	○ ^{*1}	○ ^{*1}
(2) Graissage				○		○ ^{*2}		○ ^{*1}
Pièces à remplacer								
(1) Moteur				○		○ ^{*2}		○ ^{*1}
(2) Engrenage				○		○ ^{*2}		○ ^{*1}
(3) Rouleaux et billes				○		○ ^{*2}		○ ^{*1}
(4) Roulement				○		○ ^{*2}		○ ^{*1}

*1 : Série DLV45A, série DLV70A

*2 : Série DLV70A

Points d'inspection	ATTENTION
Câble	<p>Le non-respect de l'exécution de l'inspection peut entraîner un incendie ou un choc électrique.</p> <ul style="list-style-type: none"> ● Vérifiez si les câbles sont endommagés et, le cas échéant, arrêtez d'utiliser l'outil. ● Ne rangez pas le câble en l'enroulant autour de l'unité principale. Si le câble est rangé enroulé autour de l'unité principale, changez immédiatement la méthode de stockage.
Fiche secteur	<p>Le non-respect de l'exécution de l'inspection peut entraîner un incendie ou un choc électrique.</p> <ul style="list-style-type: none"> ● Vérifiez si la fiche secteur est endommagée. Si elle est endommagée, arrêtez de l'utiliser. ● Vérifiez si de la poussière ou des particules métalliques adhèrent à la fiche secteur. S'il y en a, débranchez la fiche secteur et utilisez un chiffon sec pour les retirer. ● Vérifiez que la fiche secteur est entièrement insérée dans la prise. ● Vérifiez la présence de jeu entre la fiche secteur et la prise.
Embout	<ul style="list-style-type: none"> ● Vérifiez si l'extrémité de l'embout est usée ou endommagée. En utilisant l'outil dans cet état, la tête de vis peut être endommagée ou le couple peut ne pas être transmis. Remplacez l'embout par un neuf.
Unité principale	<ul style="list-style-type: none"> ● Vérifiez si l'unité principale présente des dommages, des fissures ou des cassures. ● Vérifiez les vis sur l'unité principale (y compris sur la poignée revolver). Si les vis sont desserrées, serrez-les.
Couple de sortie	<ul style="list-style-type: none"> ● Utilisez une combinaison de dispositifs de mesure NITTO KOHKI pour mesurer le couple de sortie. ● Si la valeur du couple de sortie a diminué, tournez la bague de réglage de couple pour régler le couple.
Entretien	<ul style="list-style-type: none"> ● Si l'unité principale est tachée, utilisez un chiffon imbibé d'eau savonneuse et bien essoré pour essuyer la tache. La structure de l'outil n'étant pas étanche, si de l'eau pénètre à l'intérieur, cela pourrait entraîner une panne. ● L'unité principale étant composée de plastique, les produits chimiques suivants ne peuvent pas être utilisés. Acétone, benzine, diluant, cétone, éther, trichloréthylène et autres produits chimiques semblables

Mise au rebut

- Séparez les outils électriques, les accessoires et les matériaux d'emballage pour un recyclage respectueux de l'environnement.
- Ne jetez pas l'outil électrique avec les ordures ménagères.
- Lors de la mise au rebut d'outils électriques, remettez-les à NITTO KOHKI ou à votre revendeur.



Produits vendus séparément

Les produits suivants sont vendus séparément. Pour acheter ces produits, contactez le revendeur auprès duquel la visseuse électrique a été achetée.

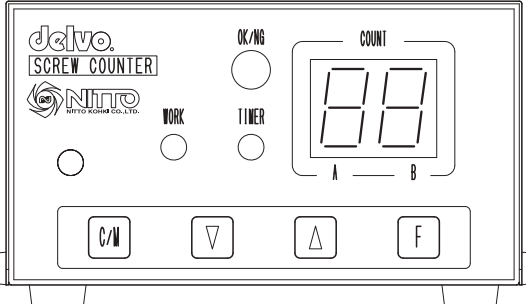
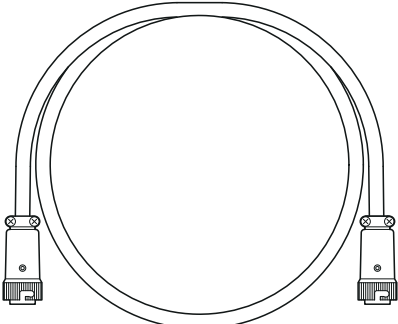
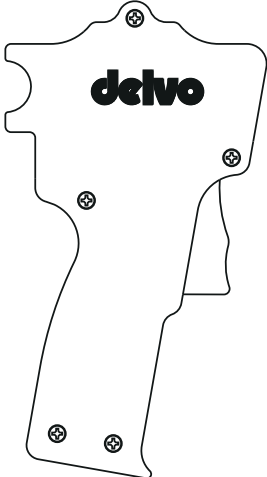
Nom du produit (modèle)	Apparence	Spécifications, etc.
Compteur de serrage de vis (DLR5040A-WE/ DLR5340-WE)		[Dédié au type SPC] Compteur pour éviter les erreurs humaines et pour la gestion des opérations de serrage <ul style="list-style-type: none"> ● 100 V CA - 240 V CA
Câble de rallonge SPC (3 m)		[Dédié au type SPC] Câble qui permet de prolonger la connexion entre la visseuse électrique et le compteur de serrage de vis
Poignée revolver (DLW2300)		Poignée utilisée pour les mesures de force de réaction ou le serrage transversal <ul style="list-style-type: none"> ● Accessoires standard des séries DLV45A/ DLV70A ● Peut également être utilisée pour la série DLV30A

Dimensions extérieures

* Varie selon le modèle. (Reportez-vous à la p. 4 et à la p. 5.)

Vue avant

DLV30A06L-SP(AJ)/-SPC(AJ)
DLV30A12L-SP(AJ)/-SPC(AJ)
DLV30A20L-SP(AJ)/-SPC(AJ)

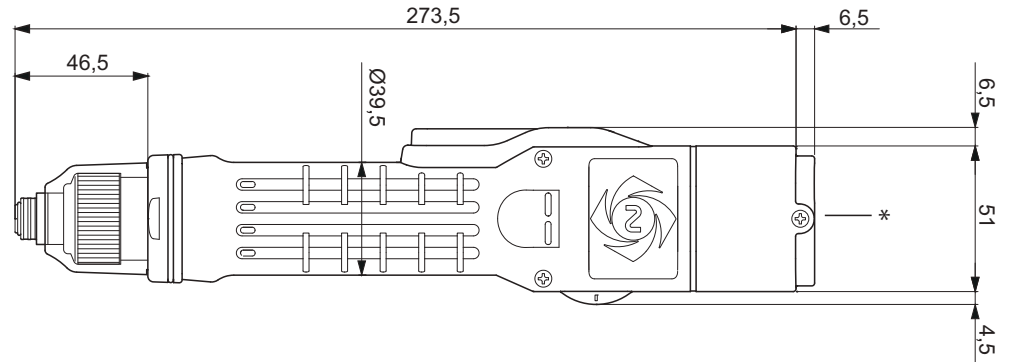

Vue avant

DLV30A06P-SP(AJ)/-SPC(AJ)
DLV30A12P-SP(AJ)/-SPC(AJ)
DLV30A20P-SP(AJ)/-SPC(AJ)

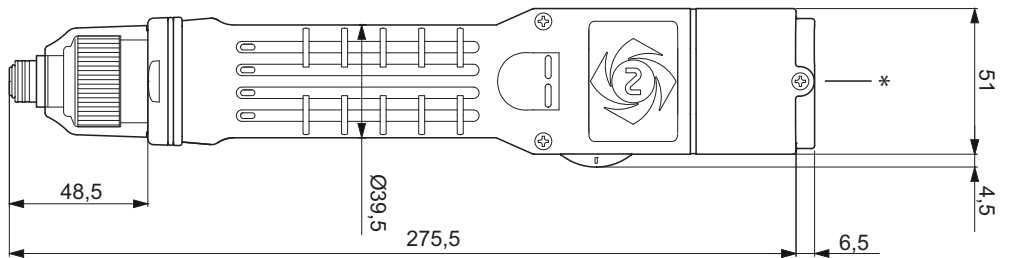

Vue latérale

Vue commune à DLV30A

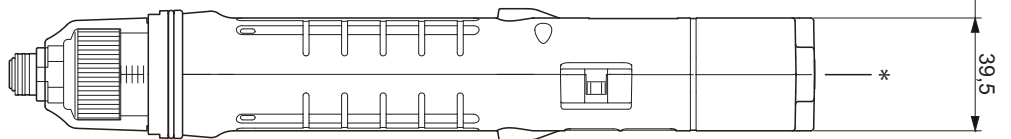

Vue avant

DLV45A06L-SP(AJ)/-SPC(AJ)
DLV45A12L-SP(AJ)/-SPC(AJ)
DLV70A06L-SP(AJ)/-SPC(AJ)

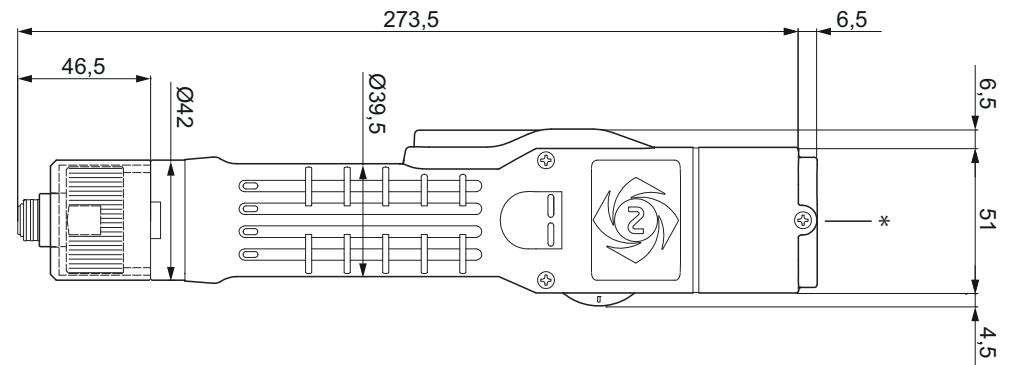

Vue avant

DLV45A06P-SP(AJ)/-SPC(AJ)
DLV45A12P-SP(AJ)/-SPC(AJ)
DLV70A06P-SP(AJ)/-SPC(AJ)

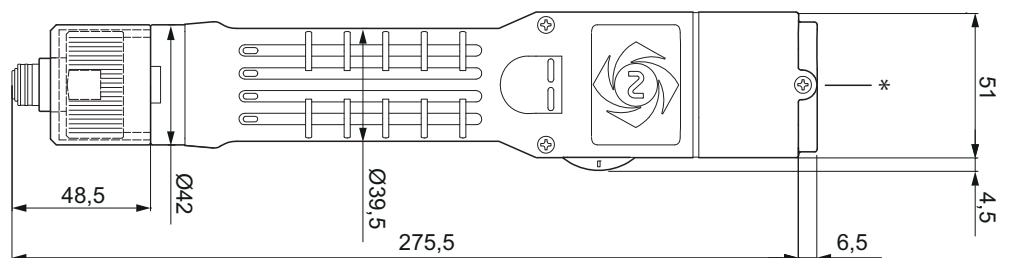

Vue latérale

Vue commune à DLV45A
Vue commune à DLV70A

